

A

HarnaisPro

FR ABSORBEUR D'ÉNERGIE



CE 0082 EN 355:2002 PPE-R/11.074

B

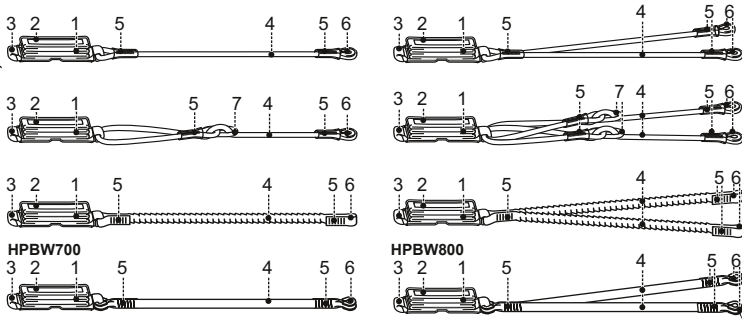

C

- (a) ABSORBEUR D'ÉNERGIE AVEC LONGE (f) EN 355:2002  
 (b) HPBW800 (d) Date de fabrication: (g) CE 0082  
 (e) Numéroté de série: MM/YYYY  
 (h) Information icon  
 (i) HarnaisPro

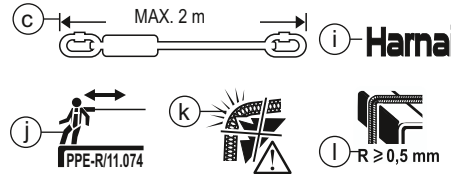

D

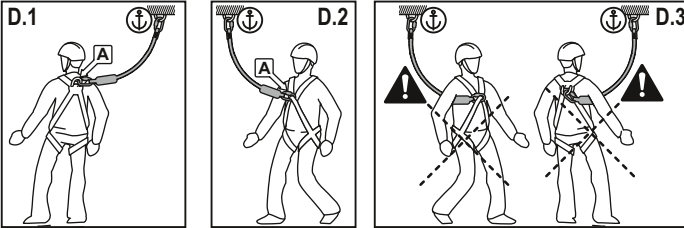

E

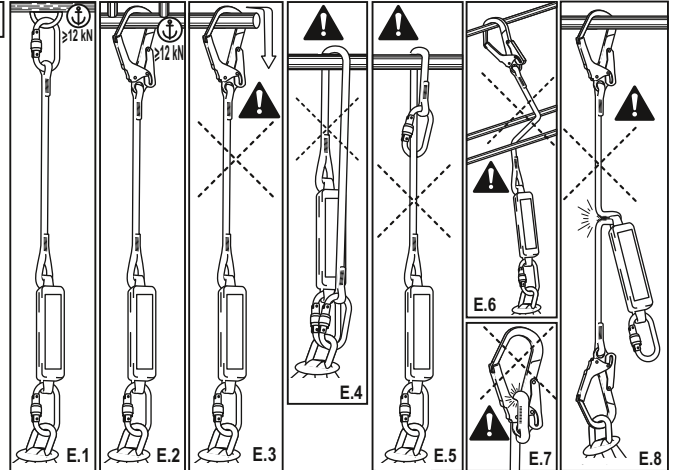

F

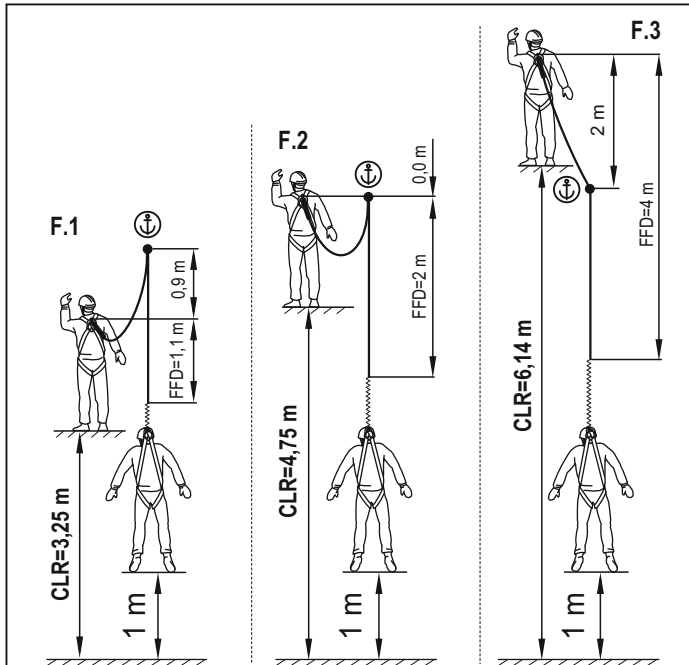

E.9

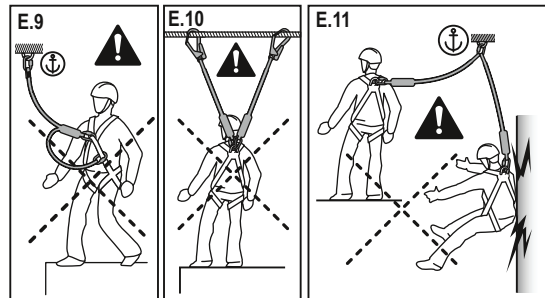

FR – ATTENTION : Avant d'utiliser ce dispositif, il est important de lire et de comprendre ce mode d'emploi. Les travaux nécessitant l'utilisation de ce dispositif sont dangereux. L'utilisateur est tenu de suivre les instructions de ce mode d'emploi et il est responsable de l'utilisation correcte de son équipement. Une mauvaise utilisation du dispositif peut entraîner des blessures ou la mort. Si vous avez des difficultés à comprendre le mode d'emploi, contactez le fabricant du dispositif.

A. DESCRIPTION - L'absorbeur d'énergie avec longe est un équipement de protection individuelle contre les chutes de hauteur. L'absorbeur d'énergie avec longe est un dispositif utilisé pour arrêter une chute lors du travail en hauteur et assurer la protection d'une seule personne. L'absorbeur d'énergie avec longe est conforme à la norme EN 355:2002 - « Équipement de protection individuelle contre les chutes de hauteur - Absorbeurs d'énergie ». L'absorbeur d'énergie avec longe a été testé conformément aux exigences PPE-R/11.074 (qui n'entre pas dans le champ d'application des normes CE) pour une utilisation horizontale en cas de risque de chute sur une arête. Lors des essais, un profilé en acier d'un rayon de  $r=0,5\text{ mm}$  a été utilisé, sans arêtes vives ni bavures. Le dispositif est conçu pour être utilisé sur des arêtes dont les paramètres sont utilisés lors des essais, tels que des sections d'acier laminé, des poutres ou des revêtements en bois, des garde-corps arrondis sur le toit.

L'absorbeur d'énergie est constitué d'une sangle en polyester.

L'absorbeur d'énergie est intégré à une longe constituée :

- d'une longe en polyester  $\phi 12\text{ mm}$
- d'une sangle en polyester  $\phi 12\text{ mm}$  équipée d'un anneau de réglage en acier
- d'une sangle en polyester à âme flexible
- d'une sangle en de polyester de 30 mm de largeur.

La longueur maximale de l'absorbeur d'énergie avec longe, les extrémités et les connecteurs ne doit pas dépasser 2 m.

B. DESCRIPTION DES ÉLÉMENTS - 1. Absorbeur d'énergie. 2. Caractéristique du dispositif. 3. Boucle d'attache de l'absorbeur d'énergie. 4. Longe de sécurité. 5. Couture. 6. Boucle d'attache de la longe de sécurité. 7. Anneau de réglage.

C. DESCRIPTION DU MARQUAGE - a. nom du dispositif - b. numéro de catalogue - c. longueur totale maximale admissible de l'absorbeur d'énergie avec longe et connecteurs - d. mois/année de production du dispositif - e. numéro de série - f. numéro : année de la norme européenne - g. marque CE et numéro de l'organisme notifié responsable du contrôle du processus de fabrication du dispositif - h. note : lire et comprendre le manuel d'instructions avant utilisation - i. marque du fabricant - j. exigence de chute par-dessus l'arête - k. ne pas laisser la longe entrer en contact avec des arêtes vives - l. rayon minimum de l'arête avec laquelle la longe peut entrer en contact.

D. RACCORDEMENT DE L'ABSORBEUR D'ÉNERGIE AVEC LONGE AU HARNAIS D'ANTICHUTE - Raccorder l'absorbeur d'énergie avec un connecteur au point d'attache arrière (D.1) ou avant (D.2) du harnais d'antichute. N'utilisez que les points (anneaux, boucles) marqués de la lettre majuscule « A ». Le harnais d'antichute doit être conforme à la norme EN 361. Les connecteurs utilisés avec un absorbeur d'énergie avec longe doivent être conformes à la norme EN 362. L'absorbeur d'énergie avec longe doit être attaché au harnais d'antichute de manière à ce qu'en cas de chute, il ne blesse pas la personne protégée (D.3).

E. RACCORDEMENT DE L'ABSORBEUR D'ÉNERGIE À UN POINT D'ANCRAGE - La longe de l'absorbeur d'énergie doit être raccordée à l'aide de fixations certifiées EN 362 à un point d'ancrage conforme aux exigences de la norme EN 795, d'une résistance minimale de 12 kN (E.1, E.2). La forme et la conception du point d'ancrage doivent garantir que le dispositif est relié en permanence et ne peut être accidentellement décroché (E.3). N'attachez pas la longe en l'enroulant autour d'un point d'ancrage (E.4) ou en l'enroulant sous forme de boucle (E.5). Évitez que la longe soit entrelacée avec les différents éléments de la structure (E.6). Il faut prêter attention à ce que la longe soit correctement positionnée à l'intérieur du connecteur (E.7). En cas d'absorbeurs d'énergie avec longe double, ne connectez pas une longe

G

